

Modulredskap för bearbetning



Bearbetningsfaser i rätt ordning

CultiPlus hybridharvens funktion bygger på zoner som kommer i rätt ordning (se bilder nedan).

Zon 1: Kultivatorspetsar med 480 mm breda vingar som skär igenom och myllar växtrester mycket effektivt. Billarna har inställbar automatutlösning. Arbetsdjupet kan ställas in noggrant.

Zon 2: Zonen för tallriksbearbetning som myllar växtrester, bearbetar till önskat djup och jämnar ytan.

Zon 3: Packningszon bestående av gummihjul som även används som transporthjul. Hjulen packar jorden lagom för sådd. Packningen förebygger även erosion.

Sammanställ ett eget paket eller redskapssystem av moduler

Om det redan finns en CultiPack på gården behövs det bara en kultivatordel och en dragbom för att få en CultiPlus. En given del av den effektivaste maskinparken är en TUME JC Pro, Vega eller Nova Combi kombisåmaskin. Modellerna kan kombineras i detta multifunktionella maskinsystem.



CultiPack

Det lämpligaste multifunktionella redskap

Cultipack kan användas separat eller i kombination t.ex. med en kombisåmaskin.

CultiPacks bärhjulsektion är vridbar. Man behöver inte lyfta upp redskapet från marken i vändtegarna, inte heller under landsvägstransport. Traktorns styrbarhet bevaras under förflyttningsskörning och vändning i vändtegarna. Marken packas inte heller eftersom tyngden inte överförs på traktorn.

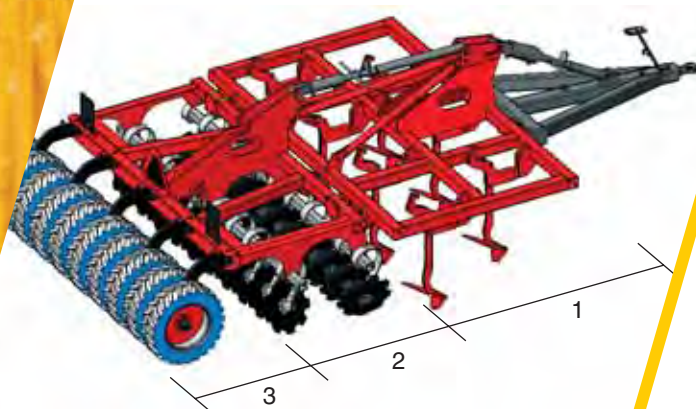

AGCO AB
Box 18
SE-751 03 Uppsala
Tfn 018 - 660000
Fax 018 - 108555
email: info@upp.agcocorp.com

TUME-AGRI OY
www.tumeagri.fi



CultiPack är försedd med dragtappar som bl.a. en kombisåmaskin kan kopplas med. Till exempel TUMEs Nova Combi kombisåmaskin har en dragbom som kan kopplas direkt till CultiPack. Även andra redskap kan kopplas till CultiPack.

Maskinens egenvikt är relativt liten på grund av en tallrik som har aggressiv tandning, kupad form och en jordsökande vinkel. Vid behov kan man lägga extra vikter in i rambalken. I kombisåmaskins-kombinationen förflyttas såmaskinens bomvikt direkt på CultiPack.

Bearbetningsdjupet justeras med en tapp som begränsar djuphållningscylinderns slaglängd. I vändtegarna och under transport vrids pinnarna så högt upp att de inte rör vid marken. Svängar och transportkörning kan då ske med hjälp av den vridbara hjulsektionen. Vid behov kan hela bearbetningsredskapet lyftas upp med traktorns trepunktslyft (t.ex. för att backa). Bearbetningstallrikarna har tandade ytterkanter vilket betyder att de bearbetar och tränger ordentligt in i växtresterna.



Överlägset lätthanterlig i vändtegar

I kombination med en kombisåmaskin är CultiPack lätt och behändig att använda. Såmaskinens dragpunkt på CultiPack ligger rätt långt bakom. Det betyder att såmaskinen går mycket följsamt efter traktorn utan att ta genvägar. Det går i en handvändning att koppla ifrån CultiPack framför såmaskinen. Du behöver inte bära med dig bearbetningsredskapet på åkern om inte såförhållandena kräver det. Det är lika lätt att koppla tillbaka redskapet.



TUME CultiPlus

En rejäl kombination för grundbearbetning

Tume CultiPlus är en ny hybridharv uppbyggd av moduler, en idealisk lösning vid minimerad jordbearbetning. Vid höstsådden och vårsådden i fuktiga jordar kan redskapet användas även för såbearbetning och då blir arbetet färdigt med en enda körning. Maskinen styrs med en hydraulkrets.



TEKNISKA DATA TUME CultiPack

	3001 DD		4000 DD
Arbets- /transportbredd, mm	3000	Arbets- /transportbredd, mm	4000
Antal tallrikar x 460 mm (vänster/höger)	10/11	Antal tallrikar (vänster/höger)	14/15
Däckstorlek	7,00 X 12 AS	Däckstorlek	7,00 X 12 AS
Vikt, kg	ca 1270 kg	Vikt, kg	ca 1710 kg
Hydraulkopplingar	1 st. dubbelverkande	Hydraulkopplingar	1 st. dubbelverkande



Med förbehåll för rätt till ändringar.

TEKNISKA DATA

TUME CultiPlus

	CultiPlus 3000 komplett	CultiPlus 4000 komplett
Totallängd monterad	6,0 m	6,0 m
Arbetsbredd	3,0 m	4,0 m
Transportbredd	3,0 m	4,0 m
Totalvikt	ca 2400 kg	ca 3050 kg
Effektbehov	120–150 hv	150–200 hv
Arbetsdjup, kultivatordel	ca 50–170 mm	ca 50–170 mm
Arbetsdjup, tallriksbearbetningsdel	ca 0–120 mm	ca 0–120 mm
Justering av arbetsdjup även under körning ja	ja	ja
Välthjulens däckstorlek	7.00–12 tr. mönster	7.00–12 tr. mönster
Alternativ däckstorlek	685/190R-15	685/190R-15
Antal däck st.	10 st.	14 st.
	Kultivatordel 3000	Kultivatordel 4000
Vikt	ca 1000 kg	ca 1250 kg
Antal pinnar	7 st.	9 st.
Spetsbredd	480 mm	480 mm
Bearbetning	Genomskärande	Genomskärande
Utlösningansordningar	Automat. mek.	Automat. mek.
Hydraulkopplingar	1 st. dubbelverkande	1 st. dubbelverkande
Stödhjul	–	Extra utrustning

Med förbehåll för rätt till ändringar.